

Snabbdelningsbord

Typ Bergström CB160

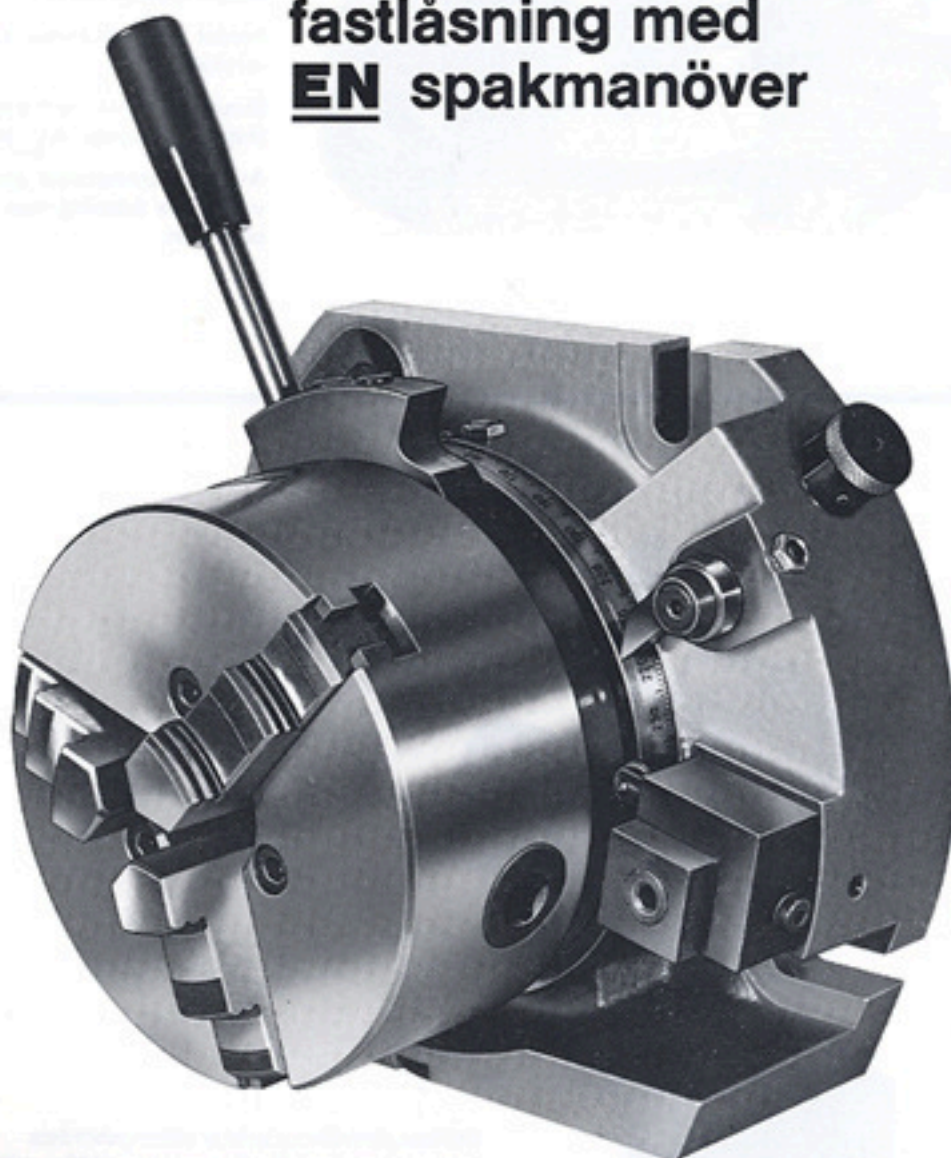

Delning och hydraulisk
fastlåsning med
EN spakmanöver



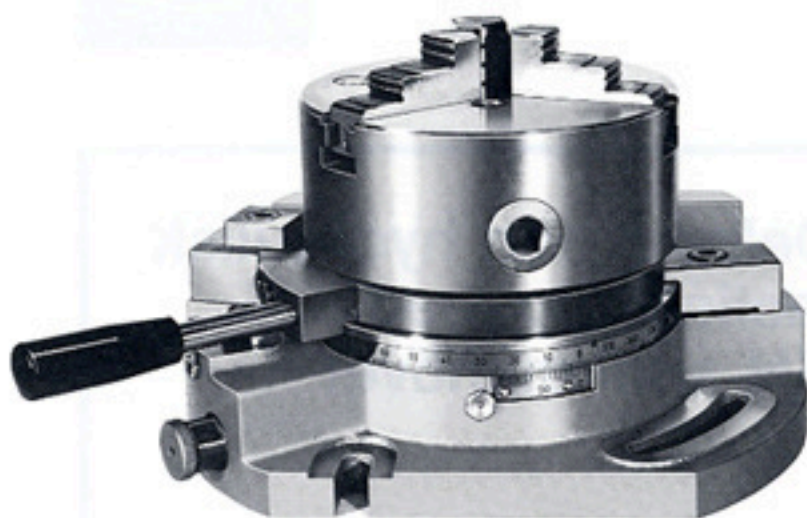

Delningen och den hydrauliska läsningen utföres exempelvis med endast vänster hand, vid borrning kan man då med höger hand sköta matningsspaken.

Bordet kan användas både horisontalt och vertikalt.

Skruvorna ovanför och bakom delningsspakens fäste nedskruvas om ökat låstryck önskas.

Av noggrannhetsskäl avlastas delningsskivan vid grövre fräsning med klämjärnet till höger på bilden.

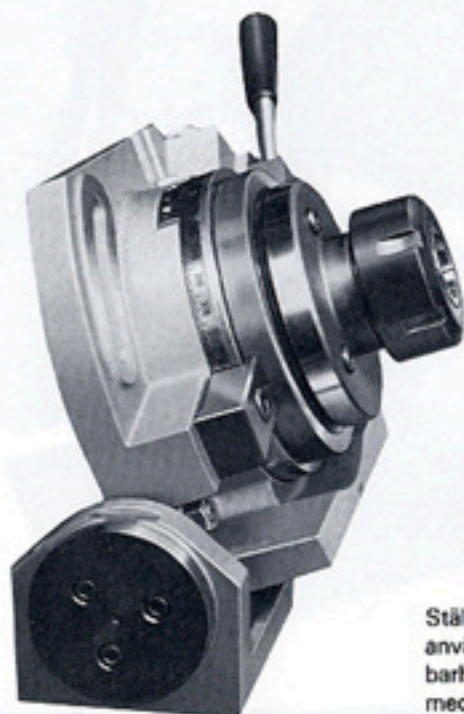

Ställbar vinkelfixtur utökar delningsbordets användningsområde, fixturen har 110° ställbarhet, bilden visar också bordet monterat med spännhylschuck.

Bordet har låg höjd, endast 91 mm utan chuck, och 40 mm hålgenomgång. 3 st 10 mm standard T-spår.

Den lätttrade knappen är här utdragen varvid delningskivan är frikopplad från fixeringsplungen. Delningen inställes efter skalan och spöken föres till vänster för fastläsning.

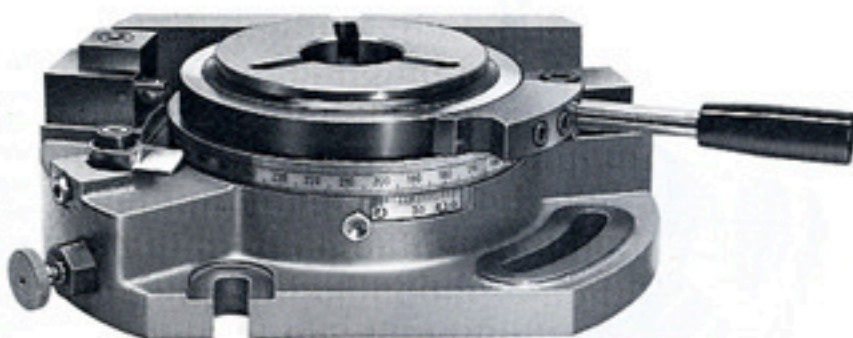

Medbringare monteras med 3 st skruvar i bordets T-spår.



Avkortad utvändig Mk5-hylsa med standard Mk4-dubb. Hylsans avdragarmutter är försedd med inmonterad teflonring som skydd för bordet. Den låga höjden på bordet, 91 mm, gör att Mk5-konan är avkortad.



Dubbdocka, centrumhöjd 100 mm. Låsspak ersätter sexkantskruven.

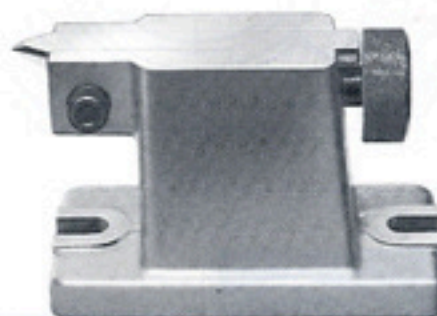



Bilden visar en detalj som borras med hjälp av vinkelfixturen.

Delningskivan har 24 delningar, och tillverkas som standard med $\pm 0,015^\circ$ noggrannhet.

Med hjälp av täckskivor (styrskivor) delas detaljen med det antal urtag som den monterade täckskivan har. Exempel på detta framgår av de två bredvidliggande skivorna.

Nyckel för extra snabb växling ingår.

Täckskivor med 2, 3, 4, 6, 8 eller 12 urtag tillverkas som standard.

Täckskivor med osymmetriska delningar inom ramen för 24 tillverkas på begäran.

Täckskivan förhindrar felaktig delning.

Som tidigare nämnts kan också delning ske efter skalan varför en universell användning är tillgodosedd.

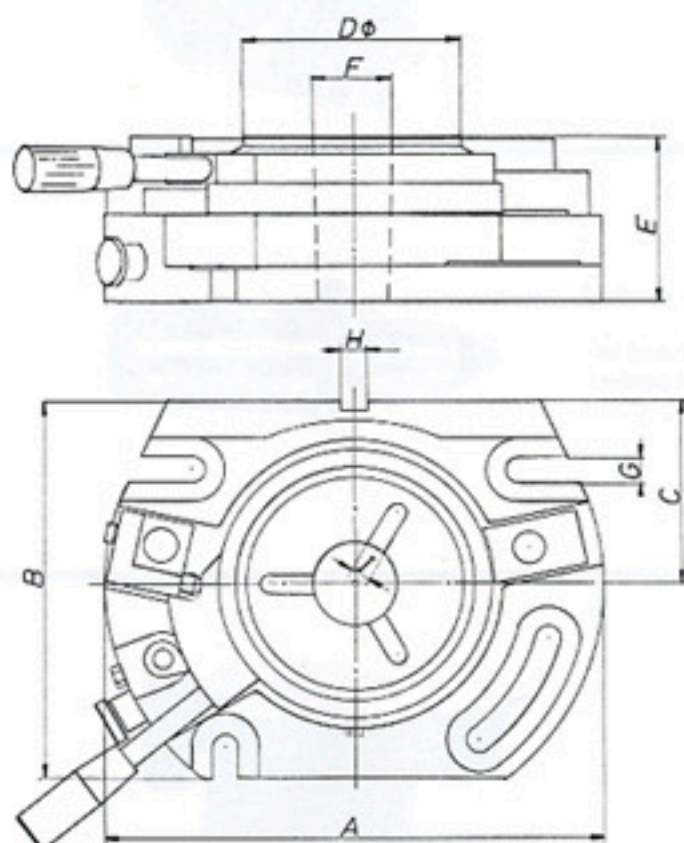

| A | B | C | D | E | F | G | H | I |
|-----|-----|-----|-----|----|-----|----|----|----|
| 270 | 205 | 100 | 117 | 91 | Mk5 | 14 | 14 | 10 |

Vikt: 18 kg utan chuck
 Normal chuckdiameter 155/160 mm
 Max. chuckdiameter 200 mm



AB J. E. Bergström, 710 40 FRÖVI
Telefon: 0581 - 315 25 Telefax: 0581 - 308 68